

STAC 4tet

BESOINS, COMMENTAIRES

- SYSTEME DE DIFFUSION FACADE

Système adapté à la salle et à la jauge, délivrant un son homogène en tout point de la zone à couvrir, avec débouches si nécessaires. Ensemble Egalisé et Délayé en fonction.

Technicien qualifié présent, connaissant le système, disponible pour ajustements éventuels. Si la salle est pourvue d'un limiteur, merci de nous prévenir avant la prestation.

- REGIE FACADE / RETOUR

Nous apportons une console de mixage X32 et un boîtier de scène S16 Behringer ainsi que les périphériques dont nous avons besoin.

Prévoir l'emplacement de la régie sur un côté de la scène, en dehors de celle-ci, au plus proche des musiciens et toujours accessible.

Prévoir la liaison audio analogique nécessaire à l'envoi de nos sorties LR vers la console principale ou le système audio sur place, et, un Mix de votre console vers la notre (XLR) pour que les musiciens entendent les speakers gérés par vous (si il y a discours).

Prévoir une table de 1,60x0,75m avec chaise.

Son géré avec différents Ipads. Prévoir si possible une petite table haute (type mange debout) avec tabouret en salle.

- DIFFUSION RETOURS

4 Ears monitors, apportés et gérés par nos soins.

- PLATEAU

Se référer aux patchs et plan de scène pour tous les besoins micros, pieds, câblage... Si possible, prévoir de surélever le batteur avec des praticables, idéal 3 X 2m.

(Voir Besoins Récapitulatif. Nous apportons amplis Guitare et Basse.)

- ALIMENTATION ELECTRIQUE

Alimentation électrique exclusivement destinée au son (isolé de l'éclairage), minimum 1X16 ampères.

Tension ni inférieure à 220 V, ni supérieure à 230 V en charge et Nulle entre la terre et le neutre (norme tolérée 0,10V).

- INTERPHONIE

S'il est nécessaire de communiquer avec les musiciens sur scène, prévoir une Interphonie avec un boîtier HF et oreillette pour l'un d'entre eux.

- ECLAIRAGE

Eclairage de face contrôlé permettant de bien voir les musiciens (une source par musicien) en équilibre avec l'éclairage de contre composé de sources Wash et Spot pour effets faisceaux et gobos. Si possible éclairage dynamique qui suit la musicalité des thèmes, orienté Rock. Tout rajout d'effet "pétillant" pour le suivi (Sunstrip, Strobe, machine à fumée de qualité, Par à Led ou autre déco... solos, moments forts...) de sources diverses est la bienvenue (Sol, Contre-Sol, latéral...).

CONTACT SON Samantha Hourdeaux : 06 33 407 800, sam@billow.fr

STAC 4Tet - FICHE TECHNIQUE PATCHS

PATCH IN

IN	NOM	MIC	PIED
AES A 1	KICK	B52	PPP
AES A 2	SN 1	SM57	PPP
AES A 3	SN 2	SM57	PPP
AES A 4	HH	KM184 / SM81	PPP
AES A 5	ROTO 1	OPUS 87	-
AES A 6	ROTO 2	OPUS 87	-
AES A 7	TOM 3	OPUS 87	-
AES A 8	OH L	C414 (-12dB)	GPP
AES A 9	OH R	C414 (-12dB)	GPP
AES A 10	VX BATT	B56	GPP
AES A 11	BASS	Sortie Pédalier	-
AES A 12	VX BASS	M88	GPP
AES A 13	SPARE		-
AES A 14	SPARE		-
AES A 15	SPARE		GPP
AES A 16	HF	Type QLX / SM58	GPP
LOC 1	GUIT L	DI RADIAL J48	-
LOC 2	GUIT R	DI RADIAL J48	-
LOC 3	SPARE	-	PPP
LOC 4	VX GUITARE	M88	GPP
LOC 5	ORDRE	Via MIC VX GUIT SWITCH FOURNI	
LOC 6	VX LEAD L	KMS 105	GPP
-	VX LEAD R	-	-
LOC 7	SPEAKERS	XLR Ligne Direct Accueil vers X32	-
TALB INTERNE	TALB FOH	E835 Interrupteur	-

PATCH OUT

OUT	NOM
AES A 1 (Mix 1)	BATT L ears
AES A 2 (Mix 2)	BATT R ears
AES A 3 (Mix 3)	BASS L ears
AES A 4 (Mix 4)	BASS R ears
LOC 1 (Mix 5)	GUIT L ears
LOC 2 (Mix 6)	GUIT R ears
LOC 3 (Mix 7)	LEAD L ears
LOC 4 (Mix 8)	LEAD R ears
LOC 5 (Mix 9)	WEGDES
AES A 5 (Mix 15)	SPARE
AES A 6 (Mix 16)	SPARE
LOC 6 (MT 5)	FRONT
AES A 7-8 (MT 3-4)	RAPPEL
LOC 7-8 (MT 1-2)	FOH

COMMENTAIRES, BESOINS

 Fourni

P/GPP : Petit / Grand Pied Perche

AES A = VIA S16

X32, S16, Instruments, amplis et Ears Fournis

Pack XLR 20m/10m/5m/3m/4p/8p adapté, Liaison FOH
14 X Triplettes PC16 et Rallonges adaptées

STAC 4tet - FICHE TECHNIQUE PLAN DE SCENE

Scène

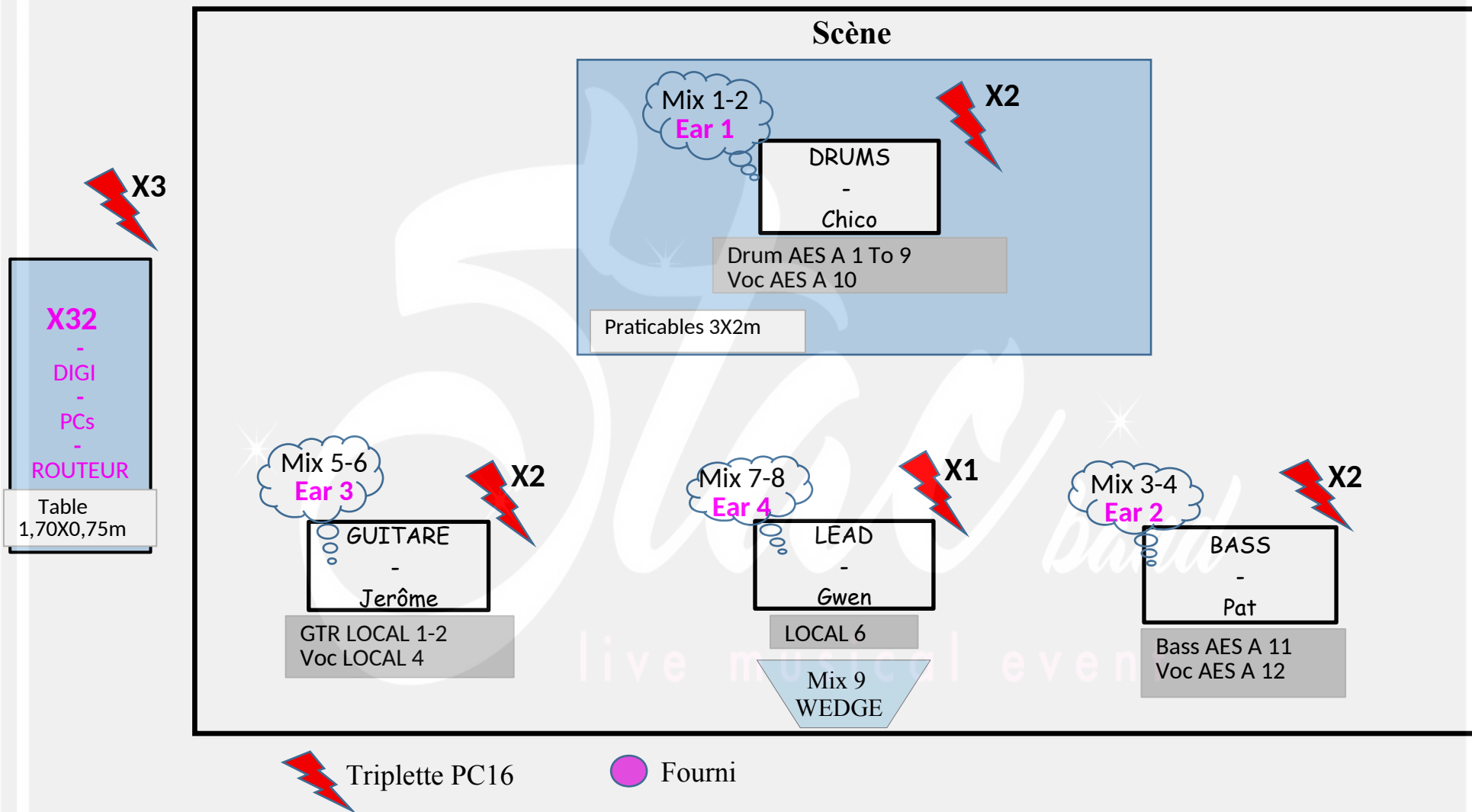

STAC 4tet - FICHE TECHNIQUE RÉCAPITULATIVE

VOUS APPORTEZ

NOMBRE	NOM
1	Micro Shure B52
3	Micro Shure SM57
1	Micro Neumann KM184
2	Micro AKG C414
1	Micro Neumann KMS105
2	Micro M88
1	Micro Shure B56
1	SM58 HF (type QLX)
6	Petit Pied Perche
8	Grand Pied Perche
2	Liaison Analogique XLR pour FOH (Longueur selon distance Console X32 vers Console d'accueil ou Amplis Diffusion)
PACK	XLR : 6 X 20m, 16 X 10m, 20 X 5m (adapter Nombre et Longueurs selon grandeur scène...)
3	8 paires XLR 10 ou 20m (ou plus, selon distance Musicien-Console de Mixage, pour liaisons Micros et Ears)
2	2 paires XLR 5m
2	2 paires XLR 10m
2	4 paires XLR 5m
2	4 paires XLR 10m
PACK	PC16 : 2 X 20m, 4 X 10m, 4 X 5m, 4 X 3m (adapter Nombre et Longueurs selon grandeur scène et emplacement source électrique)
10	Triplette PC16
PACK	Système Sonorisation façade, adapté
1	Wedge Type L Acoustics X12
PACK	Praticable Batterie 3m X 2m
1	Interphonie HF / Oreillettes si besoin
1	Table régie 1,70m X 0,70m
1	Petite table haute (type mange debout) / Tabouret en salle

NOUS APPORTONS

NOMBRE	NOM
1	Console de Mixage Behringer X32 Rack
1	Boîtier de scène Behringer S16
1	Liaison Ehtercon 15m X32-S16
3	Micro Beyer OPUS 87
2	DI Radial J48
1	Switch Voix / Ordre Jérôme
PACK	périphériques externes, PC, Ipads nécessaires
PACK	Instruments, pédaliers, ampli guitare, ampli basse

N'hésitez pas à nous contacter pour tout changement

CONTACT SON Samantha Hourdeaux : 06 33 407 800, sam@billow.fr